

ゲーム業界の第一線で活躍するデベロッパーが集う  
最新の技術・ビジネス情報カンファレンス

## CEDEC2008スポンサープログラムのご案内

### お申込み・お問い合わせ

(社)コンピュータエンターテインメント協会 CEDEC事務局  
東京都港区西新橋1-22-10 西新橋アネックス3階

E-mail: [cedec@cesa.or.jp](mailto:cedec@cesa.or.jp)

TEL. 03-3591-1421 FAX. 03-3591-1422

---

## ごあいさつ

---

CEDECでは、本開催で10回目を迎えるにあたり、従来のスポンサープログラムの見直しを行いました。

ゲーム開発者へ御社製品の効果的なプロモーションを行っていただけだけでなく、御社イメージ向上、商機拡大の場として従来以上にご活用いただけると考えております。

ぜひこの機会に参加をご検討下さい。

(社)コンピュータエンターテインメント協会  
CEDEC事務局

## プログラム一覧

---

1. 展示スペース
2. 宣伝セミナースペース
3. 商談スペース
4. レギュラーセッションへのスポンサー権
5. イベント協賛
6. 広告アイテム

## 【展示テーブル】

---

御社製品のPRデモやマーケティング等にご活用下さい。

### 【参加料金】

210,000円(税込)

### 【基本仕様】

- ・会議テーブル×2 (w1800xd600xh700)/クロス付
- ・パイプイス×2
- ・社名パネル×1 (w600xh200/スミ文字ゴシック)
- ・電源100v 2口コンセント×1

※追加機材、備品、電源増設については実費にて承ります。



## 【宣伝セミナースペース】

受講者の滞留するオープンエリアにプレゼンテーションスペースをご用意します。詳細なプレゼンができるため、ブース出展との併催でより効果的な出展が期待できます。

### 【参加料金】

52,500円(税込) ※1セミナーあたりの料金、複数申し込み可

### 【基本仕様】

- ・講演時間: 20分間
- ・定員30席+立ち見スペース
- ・付帯設備: プロジェクター、スクリーン、マイクセット

- ・スケジュールは申込受付後に調整いたします。
- ・参加申込数によっては実施しない場合がございます。
- ・追加機材、備品、電源増設については実費にて承ります。



※設置予定エリア

## 【商談スペース】

---

CEDEC参加者とのミーティング、商談、休憩スペースなどにご活用下さい。

### 【参加料金】

52,500円(税込)

※ブース1日あたりの料金

### 【基本仕様】

- ・テーブル×1
- ・パイプイス×4

- ・参加申込数によっては実施しない場合がございます。
- ・追加機材、備品、電源増設については実費にて承ります。



※レイアウトイメージ

## 【レギュラーセッションへのスポンサー権】

---

レギュラーセッションへのサポート企業として御社名をセッションタイトルに表記します。

※レギュラーセッションの一覧はセッション確定後、別途ご案内させていただきます。

### 表記例)

セッションタイトル: ○○○○○○○○○を活用した開発手法

講師: ○○○○○○

Sponsored by CESAエンタープライズ

### 【協賛メリット】

ガイドブック、ウェブサイト他、各種告知物への社名、ロゴ表記

### 【協賛費用】

50,000円(税込)/セッション

## 【イベント協賛①】

---

### 「CEDEC ゲーム開発技術賞(仮称)」

ゲーム開発技術の進歩へ顕著な功績のあったゲーム開発者を表彰  
受賞者はCEDECアドバイザリーボードによるノミネート選出、受講者によるオンライン投票により決定

日程:9月10日(水) 最終セッション終了後

場所:グリーンホール 参加者:講師、受講者ほか約700名

### 【協賛メリット】

- ・ガイドブック、ウェブサイト他、各種告知物への社名、ロゴ表記
- ・会場でのバナー掲出(プラチナ協賛のみ)
- ・PRチラシ、製品カタログ配布

### 【協賛費用】

a) プラチナスポンサー 300,000円

b) ゴールドスポンサー 100,000円

※共に税込



## 【イベント協賛②】

---

### 懇親パーティー「Developers Night」

日程:9月10日(水) 夕刻

参加者: 講師、協賛企業の招待者、受講者ほか約300名

#### 【協賛メリット】

- ・ガイドブック、ウェブサイト他、各種告知物への社名、ロゴ表記
- ・会場でのPRチラシ、製品カタログ配布、デモ映像上映
- ・会場でのバナー掲出(プラチナ協賛のみ)
- ・パーティーチケット(※1口あたり)/ プラチナ:20枚 ゴールド:5枚

#### 【協賛費用】

a) プラチナスポンサー:1口 300,000円

b) ゴールドスポンサー:1口 100,000円 ※共に税込

# 広告アイテム① ネックストラップ

価格： ¥472,500(税込)

仕上がり:1色印刷/クリップつき

配布方法:講師パス、受講者パスに取り付け

数量: 2,000 募集口数:1口

イメージ図 (50%)

テープ色: 黒  
ロゴ色: 白



版下 (100%)  
テープ巾: 15mm  
間隔: 20mm

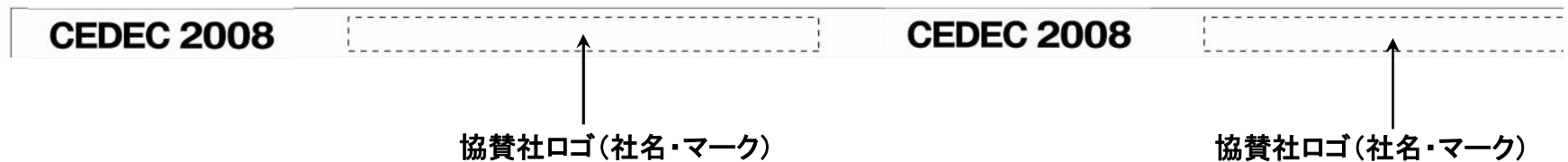

## 広告アイテム② 受講パス

価格: ¥210,000(税込)

材質:紙 (W90mm×H105mm)

仕上がり:1色印刷

印刷:受講パスに印刷

募集口数:1口

数量:全受講者分



協賛社ロゴ  
(社名またはマーク)

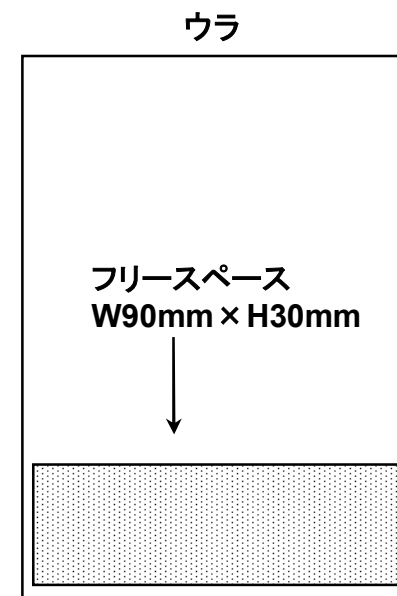

※デザインはCEDEC2007のものです。

## 広告アイテム③ ロゴ入りトートバッグ

価格: ¥1,575,000(税込)

材質: ポリエステル

配布方法: 受講者受付時

サイズ: 340 × 290 × 85mm

数量: 2,000

仕上がり: 1色ラバープリント

募集口数: 1口



協賛社ロゴ(社名またはマーク)  
※使用色: 白1色

## 広告アイテム④ 当日ガイドブック

配布方法: 受講者受付および会場内配布スペースに設置  
受講者、講師、関係者に無料配布

版型: A4サイズ 12ページ (カラー)

数量: 4,000

募集口数: 各1口(中ページを除く)

掲載予定内容

- ・開催概要
- ・セッションタイムテーブル
- ・会場レイアウト図
- ・セッション、プログラム紹介

※内容、ページ数、仕様は変わる場合があります。

### 【広告メニュー、料金】

広告スペース	料金(税込)	原稿サイズ
表2	¥105,000	A4 1ページ
表3	¥105,000	A4 1ページ
表4	¥157,500	A4 1ページ
中ページ	¥89,250	A4 1ページ
中ページ( 1/3)	¥73,500	A4 1/3ページ (W100mm×H70mm)

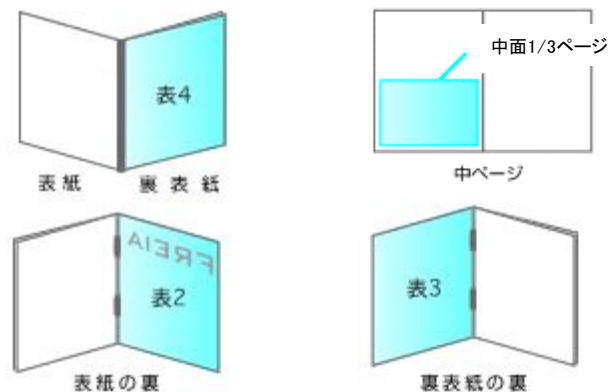

## 広告アイテム⑤

# ウェブサイトバナー広告

価格: ¥315,000(税込)

### トップページ固定バナー

#### ■ 広告仕様

サイズ 天地 60 × 左右 468 ピクセル  
ファイル形式 gif (20KB以内)、flash (30KB以内)

掲載期間: 7月中旬～10月末  
(昨年実績: 32万ページビュー)

募集口数: 1口

日本最大のゲーム開発者カンファレンス  
**CEDEC 2007**  
CESA DEVELOPERS CONFERENCE

開催概要 | プログラム | スケジュール | 申込方法 | 会場アクセス | よくある質問

**GO FORWARD**  
ゲーム最前線  
加速する開発シーンへ

2007.9.26(水) → 28(金)

主催 社団法人コンピュータエンターテインメント協会  
共催 経済産業省(産業間連携部\*)  
会場: 東京大学(東京都文京区)

まもなく開催  
無料セッションは受付中!  
9月25日(火)まで

受講登録はコチラ  
セッション毎に定員と  
なり次第締め切りと  
させていただきます。

HeadLine

- 【09.28】 CEDEC2007開催終了。過去最高の1,900名の受講者を記録!!
- 【09.20】 まもなく開催。無料セッションは受付中!
- 【09.14】 [CEDEC EXPRESS] 第十回講師フォーカス、セッション最新情報配信!
- 【09.13】 プレスリリース: CEDEC2007 会期中の取材に関する事前登録のご案内
- 【09.13】 [CEDEC EXPRESS] 第九回講師フォーカス、セッション最新情報配信!
- 【09.11】 プレスリリース: CEDEC2007 展示コーナー出展企業決定!!
- 【09.11】 [CEDEC EXPRESS] 第八回講師フォーカス、セッション最新情報配信!
- 【09.07】 [CEDEC EXPRESS] 今年の『NVIDIA 開発の鉄人』は? 第七回講師フォーカス、セッション最新情報配信!
- 【08.30】 [CEDEC EXPRESS] 第六回講師フォーカス、セッション最新情報配信!
- 【08.29】 『MELを使って作業を短縮しよう～デザイナーによる効率化～』の申込みを再開しました。(R43)

CEDEC ニュースレター

報道関係者の皆様へ

CEDEC アドバイザリーボード

受講料無料、事前登録制  
CEDEC/コ・フェスタ  
ゲーム開発者セミナー  
2007/9/24(月)、25(火) at 東京大学(本郷キャンパス)

※写真はCEDEC2007のサイトです

## CEDEC2008開催概要

---

会 期: 2008年9月9日(火)~11日(木)

会 場: 昭和女子大学(東京都世田谷区)

後 援: 経済産業省(予定)

プログラム数: 100

受講申込: 7月上旬開始予定

参加数: 2,200名(見込)

## スケジュール

---

7月上旬: 受講申込受付開始

ウェブサイトオープン、プレスリリース配信

8月18日(月): スポンサープログラム申込締切

9月上旬: 受講申込受付締切

9月8日(月): 搬入、設営

9月9日～11日: CEDEC2008開催

9/10 開発者表彰イベント、懇親パーティー実施



## お申し込みについて

別紙「スポンサーシッププログラム」参加申込書をご記入の上、FAXにて事務局までお送り下さい。

**申込締切: 2008年8月18日(月)**

- ・申込書を受理後、事務局より請求書を発行いたします。
- ・広告メニューはアイテムごとに定数となり次第終了いたします。
- ・申込後の解約は、お申し出時期により別途キャンセル料を承ります。

キャンセル料	開催2ヶ月前まで	参加料金の30%
	開催1ヶ月前まで	参加料金の50%
	開催1ヶ月前以降	参加料金の100%

### 【お問い合わせ】

(社)コンピュータエンターテインメント協会 CEDEC事務局

E-mail: [cedec@cesa.or.jp](mailto:cedec@cesa.or.jp)

〒105-0003 東京都港区西新橋1-22-10 西新橋アネックス3階

TEL. 03-3591-9151 FAX. 03-3591-9152